

M-FIRE 03 HL

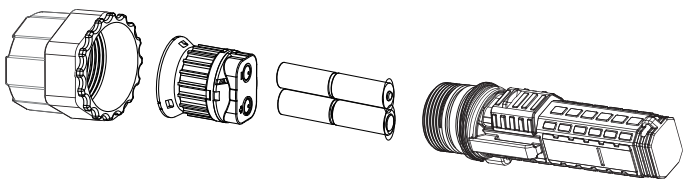
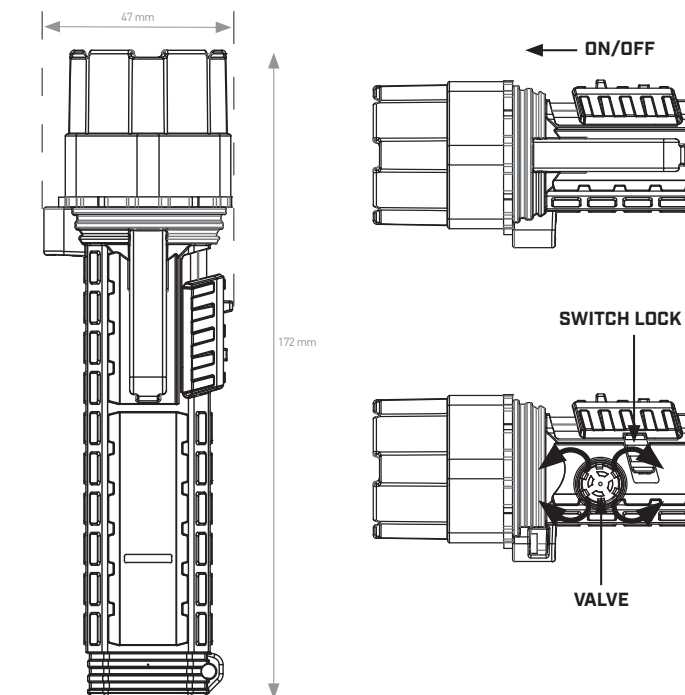

TECHNICAL SPECIFICATION				
	4 x AA			
	172 x 47 x 47 mm			
	270 g			
	IPX7			
	1 m			
ANSI FL1				
HIGH	400 lm	5660 cd	150 m	6 h 10 min
LOW	145 lm	1975 cd	90 m	13 h 10 min
FLASHING	n/a	n/a	n/a	46 h

CERTIFICATIONS	
	Class I Div 1&2 Grp ABCD Class II Div 1&2 Grp EFG Class III Temp Code: T4
	UL 22 ATEX 2935X UL23UKEX2857X II 1G Ex ia IIC T4 Ga I M1 Ex ia I Ma
	IECEx UL 22.0113X Ex ia IIC T4 Ga Ex ia I Ma
	CE 2813

EN
Thank you for choosing a Mactronic® product. Proper operation and maintenance guarantee the product's high durability and reliability. Please read the operating manual and keep it for reference, because it contains important information about safety and operation of the product.

NOTICE
It is not recommended to use the flashlight for purposes other than intended. The manufacturer explicitly voids the warranty if the flashlight has been used for other than its intended purpose.

FLASHLIGHT OPERATION
To turn the flashlight on, release the switch lock located on the right side of the switch by moving it down. Now move the magnetic switch towards the light head. The spring of the switch will move it back to the starting position. Every time you move the switch, the mode will change to the next mode in the following sequence: HIGH -> LOW -> FLASHING -> OFF. To protect the switch from accidental operation, secure it with the lock by moving it up once the switch moves away.

REPLACING THE BATTERY
To install the batteries, unscrew the locking screw. Unscrew the head of the flashlight and take out the slide-in light head. Place 4 AA (R6) batteries in the hatch observing the indicated polarity. Slide the head in as indicated by the lugs in the housing. Tighten the head of the flashlight until it will not turn any more. Secure the head by tightening the locking screw. **Notice:** do not open in unfavourable conditions. **Notice:** To minimise the risk of battery explosion, do not mix old and new batteries, batteries from different manufacturers, or batteries of different types.

Use only battery types: Energizer E91, Duracell MN1500, Rayovac 815, Ansmann 5015548, Ansmann 1502-0002.

CAUTION!
Make sure you use only genuine parts designed for Mactronic® flashlight. Using spare parts from other manufacturers may affect the quality and parameters of the product. The rechargeable batteries used in this product may be subject to re-processing. Pursuant to the EU's WEEE regulation, storage batteries must not be disposed of with normal household waste. Instead, they must be disposed of at designated battery collection points. Contact the management of your local waste collection company for advice on the required ways and types of re-processing, or other instructions.

GENERAL INFORMATION
Modifications and repairs:
Unless authorized by Mactronic® in writing, any modifications and user attempts at home repairs will automatically

void the warranty.
Mactronic® warranty:
Mactronic® covers the product with a 3-year warranty for any manufactured defects in material and/or workmanship. The warranty may be extended for up to 5 years (to extend the warranty, you must register your purchase using this form: <https://mactronic.pl/pl/przedluz-gwarancje>). The warranty does not cover the product, rust, unauthorized modifications, improper storage, damage from falls, improper handling, corrosion from leaking batteries, and use of the product to its intended purpose.

WARRANTY CARD
The warranty card can be downloaded at www.mactronic.pl

USING AND HANDLING THE BATTERY
To reduce the risk of fire, electrocution or other bodily harm, carefully read the flashlight's operating manual.
• Always make sure the battery's polarity is correct.
• Remove the batteries if the flashlight is stored for extended time.
• Do not recharge alkaline batteries.
• Do not dispose of the batteries in fire.
• Keep the batteries out of reach of the children.
• Do not force the batteries open.
• Keep the flashlight away from UV radiation, humidity and chemical products.

PL
Dziękujemy Państwu za wybór produktu firmy Mactronic®. Odpowiednia obsługa oraz konserwacja zapewnia wysoką trwałość i niezawodność. Prosimy o zapoznanie się z poniższą instrukcją i zachowanie jej na przyszłość, gdyż zawiera ona istotne informacje dotyczące bezpiecznej obsługi oraz użytkowania.

UWAGA!
Wykorzystanie latarki do celów niezgodnych z jej przeznaczeniem nie jest zalecane. Producent jednoznacznie wycofuje gwarancje w przypadku jej użycia niezgodnie z zalecanym przeznaczeniem.

OBSŁUGA LATARKI
Aby uruchomić latarkę zwolnij blokadę włącznika, znajdującą się z jego prawej strony, przesuwaną ją w dół. Teraz przesuń włącznik magnetyczny w kierunku głowicy świetlnej. Sprężyna włącznika cofnie go do pozycji wyjściowej. Każde przesunięcie włącznika zmienia tryb świecenia na następny, w kolejności: HIGH -> LOW -> FLASHING -> OFF. Aby uchronić włącznik przed nieumyślnym zadziałaniem, zabezpiecz go blokadą przesuwaną ją w górę, gdy włącznik cofnął się.

WYMIANA BATERII
Aby zamontować baterie odkręć śrubę blokady. Odkręć główkę latarki i wyjmij wsuwaną głowicę świetlną. Umieść 4 baterie AA (R6) w luku z zachowaniem ozna-

czoną polaryzacją. Wsuń głowicę zgodnie z wyprowadzeniami wypustów w obudowie. Przykręć główkę latarki do oporu. Zabezpiecz główkę, dokręcając śrubę blokady. **Uwaga:** nie otwierać w niesprzających warunkach. **Uwaga:** Aby zminimalizować ryzyko wybuchu baterii, nie wolno stosować razem baterii nowych i starych oraz baterii pochodzących od różnych producentów lub baterii różnych typów.

Należy używać wyłącznie baterii wymienionych poniżej: Energizer E91, Duracell MN1500, Rayovac 815, Ansmann 5015548, Ansmann 1502-0002.

OSTRZEŻENIE
Upewnij się, że używasz oryginalnych części zaprojektowanych do latarki Mactronic®. Stosowanie części zamiennych wyprodukowanych przez innych producentów może wpłynąć na jakość i parametry produktu. Ładowalne akumulatory używane w tym produkcie mogą podlegać ponownej przeróbce. Zgodnie z regulacją unijną WEEE nie wolno wyrzucać ogniw do śmieci lecz do specjalnych pojemników na baterie. Sprawdź w miejscowym zarządzie firmy wywożącej śmieci o sposobie i rodzaju ponownej przeróbki lub o innych dyspozycjach.

INFORMACJE OGÓLNE
Modyfikacje i naprawy:
Wszelkie modyfikacje i podejmowane przez użytkownika próby nieautoryzowanych napraw, na które firma Mactronic® nie wyraziła pisemnej zgody, powodują automatyczne unieważnienie gwarancji.

Gwarancja firmy Mactronic®:
Firma Mactronic® udziela 3-letniej gwarancji na produkty. Istnieje możliwość wydłużenia gwarancji do 5 lat (wymagane zarejestrowanie zakupu poprzez formularz: <https://mactronic.pl/pl/przedluz-gwarancje>). Gwarancja ta obejmuje wszelkie wady fabryczne materiału i/lub wykonania. Gwarancja nie obejmuje wad będących wynikiem normalnego użytkowania, wystąpienia rdzy, wad powstałych wskutek nieuprawnionych modyfikacji, niewłaściwego przechowywania, uszkodzeń powstałych w wyniku upadków, niewłaściwego obchodzenia się z produktem, korozji spowodowanej przez wyciek z baterii lub akumulatorów bądź wad powstałych w wyniku użytkowania latarki w sposób niezgodny z jej przeznaczeniem.

KARTA GWARANCYJNA
Karta Gwarancyjna do pobrania na stronie internetowej www.mactronic.pl

OBSŁUGA I UŻYCIE BATERII/AKUMULATORA
Dla zredukowania ryzyka wywołania pożaru, porażenia prądem lub doznania obrażeń ciała, należy zapoznać się ze szczegółową instrukcją użytkowania latarki.
Należy bezwzględnie przestrzegać biegunowości akumulatora/ baterii.
• W razie kontaktu ciała z żrącą substancją wyciekłą z ogniwa, należy natychmiast

przemyc skórę czystą wodą i skontaktować się bezzwłocznie z lekarzem.
• Wyjmij baterię z latarki w przypadku długotrwałego przechowywania.
• Nie ładuj baterii alkalicznych.
• Nie otwieraj baterii.
• Nie wrzucaj baterii jak i akumulatora do ognia.
• Pozostawiaj akumulator jak i baterie poza zasięgiem dzieci.
• Podczas długiego przechowywania latarki należy wyciągnąć z niej baterie. Przechowuj latarkę z dala od promieniowania UV, wilgoci oraz produktów chemicznych.

DE
Vielen Dank, dass Sie sich für ein Mactronic®-Produkt entschieden haben. Eine ordnungsgemäße Bedienung und Wartung gewährleistet eine hohe Lebensdauer und Zuverlässigkeit. Bitte lesen und befolgen Sie dieses Handbuch zum späteren Gebrauch, da es wichtige Informationen zum sicheren Betrieb und Nutzung enthält.

HINWEIS
Bestimmungswidrige Nutzung der Taschenlampe wird nicht empfohlen. Der Hersteller nimmt die Garantie ausdrücklich zurück, wenn die Taschenlampe bestimmungswidrig benutzt wird.

BEDIENUNG DER TASCHENLAMPE
Um die Taschenlampe zu aktivieren, lassen Sie die Schalterblockade an dessen rechter Seite los, indem Sie diese nach unten bewegen. Schieben Sie jetzt den magnetischen Schalter in Richtung des Leuchtkopfes. Die Feder des Schalters setzt ihn in die Ausgangsposition zurück. Jedes Schieben des Schalters ändert den Leuchtmodus in den Folgemodus, in der Reihenfolge: HIGH -> LOW -> FLASHING -> OFF. Um den Schalter vor unabsichtlicher Aktivierung zu schützen, sichern Sie ihn mit der Blockade, indem Sie diese nach oben schieben, nachdem der Schalter sich zurückgesetzt hat.

BATTERIEAUSTAUSCH
Um die Batterie zu montieren, ist die Schraube der Blockade abzdrehen. Drehen Sie den Taschenlampenkopf auf und nehmen Sie den einschiebbaren Leuchtkopf heraus. Stecken Sie in die Luke 4 Batterien AA (R6) unter Berücksichtigung der Polarisierung hinein und schieben Sie den Leuchtkopf gemäß der Ausführung der Ausschlüsse am Gehäuse hinein. Drehen Sie den Taschenlampenkopf bis zum Anschlag zu. Sichern Sie den Kopf durch das Zudrehen der Blockadenschraube. **Achtung:** nicht in schlechten Bedingungen öffnen. **Achtung:** Um die Explosionsgefahr zu minimieren, dürfen alte Batterien nicht zusammen mit neuen, Batterien von verschiedenen Herstellern und verschiedenen Typs nicht zusammen verwendet werden.

Verwenden Sie nur die unten aufgeführten Batterietypen: Energizer E91, Duracell MN1500, Rayovac 815, Ansmann 5015548, Ansmann 1502-0002.

VORSICHT!

Vergewissern Sie sich, dass Sie Originalteile für die Taschenlampe Mactronic® nutzen. Nutzung von Ersatzteilen anderer Hersteller kann die Qualität und die Parameter des Produktes beeinträchtigen. Die bei diesem Produkt benutzten aufladbaren Akkus können verwertet werden. Gemäß der EU-Verordnung über Elektro- und Elektronik-Altgeräte sind die verbrauchten Batterien in den dafür vorgesehenen Batteriebehältern zu entsorgen. Prüfen Sie die Hinweise zum Recycling oder andere Vorgaben bei der zuständigen Entsorgungsfirma.

ALLGEMEINE INFORMATIONEN

Modifikationen und Reparaturen:

Sämtliche Modifikationen und Versuche des Nutzers Reparaturen auf eigene Faust vorzunehmen, denen Firma Mactronic® nicht zugestimmt hat, haben eine automatische Ungültigkeit des Garantiescheins zur Folge.

Garantie der Mactronic®:

Mactronic® gewährt eine Dreijahresgarantie für das Produkt. Die Garantie kann auf bis zu 5 Jahre verlängert werden (um die Garantie zu verlängern, müssen Sie Ihren Kauf mit diesem Formular registrieren: <https://mactronic.pl/pl/przedluz-gwarancje>). Die Garantie umfasst jegliche Werksfehler des Materials und/oder der Herstellung. Die Garantie gilt nicht im Fall von Fehlern, die aus der gewöhnlichen Nutzung resultieren, Rost und Fehlern, die wegen unberechtigter Modifikationen, unerlaubter Aufbewahrung entstanden sind, Beschädigungen infolge Herunterfallens, unsachgemäßer Behandlung des Produktes, Korrosion als Konsequenz des Batteriebw. Akkulecks, oder auch Fehlern wegen eines bestimmungswidrigen Gebrauchs.

FR

Nous vous remercions de bien vouloir choisir l'ensemble des torches à vélo de la société Mactronic®. Le service et entretien convenables vous assureront la haute ténacité et efficacité. Veuillez bien reconnaître la notice ci-dessous et la conserver pour toujours puisqu'elle comprend les informations importantes concernant le service et utilisation sûres.

IMPORTANT!

L'utilisation de la torche pour les buts contraires à sa destination n'est pas recommandée. Le constructeur annule, sans équivoque, les garanties dans le cas de l'utilisation de celle-ci contraire à la destination recommandée.

MANIEMENT DE LA LAMPE TORCHE

Desserrez le blocage d'interrupteur situé

à droite de celui-ci en le déplaçant en bas, afin d'allumer la torche. Ensuite, déplacez l'interrupteur magnétique vers la tête lumineuse. Le ressort de l'interrupteur le fera reculer à la position de sortie. Chaque déplacement de l'interrupteur changera le mode d'allumage au suivant comme suit: HIGH -> LOW -> FLASHING -> OFF. Pour éviter l'enclenchement involontaire de l'interrupteur, protégez le avec le blocage, en déplaçant celui-ci en haut quand l'interrupteur s'est reculé.

REEMPLACEMENT DE LA BATTERIE

Pour monter la batterie, dévissez 2 boulons de blocage situés dans la base de la torche. Enlevez la chape de la batterie. Avancez le panier à batterie. Placez 4 piles R6(AA) dans le panier en observant la polarité marquée. Mettez le panier en place. Mettez en place la chape de batterie et la serrez avec les boulons. **Attention:** ne pas ouvrir dans les conditions défavorables. **Attention:** ne pas ouvrir dans les conditions défavorables. **Attention:** Pour minimaliser le risque d'éclatement des batteries, n'utilisez pas les piles nou.

N'utilisez que les types de piles ci-dessous: Energizer E91, Duracell MN1500, Rayovac 815, Ansmann 5015548, Ansmann 1502-0002.

PREAVIS

Assurez que les pièces utilisées sont originales et conçues pour la torche Mactronic®. L'application des pièces de rechange produites par d'autres fabricants peut influencer la qualité et caractéristiques du produit. Les accumulateurs chargeables utilisés dans ce produit peuvent être refaits de nouveau. Conformément aux règlements communautaires WEEE, les accumulateurs ne peuvent pas être jetés dans les poubelles, ceux-ci étant mis dans les capacités spéciales destinées pour les batteries. Vérifier dans la direction de la société locale transportant les ordures quel est le mode et type de recyclage ou bien, quelles en sont des autres dispositions.

GENERALITES

Modifications et réparations:

Tous modification et essais des mises à l'état à domicile faits par l'utilisateur, pour lesquels la société Mactronic® n'a pas donné son accord par écrit, font annuler, automatiquement, la garantie.

Garantie de la société Mactronic®:

Mactronic® garantit le produit avec une garantie de 3 ans contre tout défaut de fabrication matériel et/ou de main-d'œuvre. La garantie peut être prolongée jusqu'à 5 ans (pour étendre la garantie, vous devez enregistrer votre achat en utilisant ce formulaire: <https://mactronic.pl/pl/przedluz-gwarancje>). La garantie ne couvre pas le produit en cas de rouille, de modifications non autorisées, de stockage incorrect, de dommages dus à des chutes,

de manipulation incorrecte, de corrosion due à des fuites de piles et de l'utilisation du produit à des fins non prévues.

ES

Gracias por elegir un producto de Mactronic®. Un manejo y mantenimiento adecuados aseguran una alta durabilidad y fiabilidad. Por favor, familiarícese con las siguientes instrucciones y guárdelas para el futuro, ya que contienen información importante sobre el manejo seguro y el uso del producto

¡ATENCIÓN!

El uso de la linterna para propósitos que no están de acuerdo con su finalidad no es recomendable. El fabricante retira claramente la garantía en caso de su uso contrario a la finalidad recomendada.

MANEJO DE LA LINTERNA

Para activar la linterna, suelte el bloqueo del lado derecho del interruptor deslizando hacia abajo. Ahora mueva el interruptor magnético hacia el cabezal de la linterna. El muelle del interruptor lo devolverá a su posición inicial. Cada deslice del interruptor cambiará el modo de luz al siguiente en este orden: HIGH -> LOW -> FLASHING -> OFF. Para proteger el interruptor de un accionamiento involuntario, asegúrelo con el dispositivo de bloqueo deslizando hacia arriba cuando el interruptor haya retrocedido.

SUSTITUCIÓN DE LA BATERÍA

Para colocar las pilas, desenrosque el tornillo de bloqueo. Desenrosque el cabezal de la linterna y extraiga el cabezal de luz retráctil. Coloque 4 pilas AA (R6) en el espacio dedicado, respetando la polaridad marcada. Inserte el cabezal en línea con las clavijas de la carcasa. Enrosque la cabeza de la linterna hasta el tope. Asegure el cabezal apretando el tornillo de bloqueo. **¡Atención!** no abrir en condiciones adversas. **¡Atención!** Para minimizar el riesgo de explosión de la pila, no deben utilizarse juntas pilas nuevas y viejas ni pilas de distintos fabricantes o de distintos tipos.

Utilice únicamente las pilas que se indican a continuación: Energizer E91, Duracell MN1500, Rayovac 815, Ansmann 5015548, Ansmann 1502-0002.

ADVERTENCIA

Asegúrese de usar piezas originales diseñadas para la linterna Mactronic®. El uso de repuestos fabricados por otros productores puede afectar la calidad y las características del producto. Las baterías recargables utilizadas en este producto pueden ser sujetas a reciclaje. De acuerdo con la regulación europea WEEE, no se deben desechar las células en la basura, sino en contenedores especiales para baterías. Consulte con la administración local de residuos sobre cómo y dónde reciclarlas o sobre otras disposiciones.

INFORMACIÓN GENERAL

Cualquier modificación o intento de reparación no autorizada por el usuario, para la cual la empresa Mactronic® no haya otorgado consentimiento escrito, resultará en la anulación automática de la garantía.

Garantía de Mactronic®:

La empresa Mactronic® ofrece una garantía de 3 años en sus productos. Existe la posibilidad de extender la garantía a 5 años (se requiere registrar la compra a través del formulario en <https://mactronic.pl/pl/przedluz-gwarancje>).

Esta garantía cubre todos los defectos de fabricación de material y/o mano de obra. La garantía no cubre defectos resultantes del uso normal, aparición de óxido, defectos debido a modificaciones no autorizadas, almacenamiento inadecuado, daños causados por caídas, manejo inapropiado del producto, corrosión causada por fugas de baterías o acumuladores, o defectos resultantes del uso de la linterna de manera contraria a su propósito.

TARJETA DE GARANTÍA

Tarjeta de Garantía disponible para descargar en el sitio web www.mactronic.pl

MANEJO Y USO DE BATERÍAS/ACUMULADORES

Para reducir el riesgo de incendio, descarga eléctrica o lesiones corporales, es importante familiarizarse con las instrucciones detalladas de uso de la linterna. Se debe respetar estrictamente la polaridad de la batería/acumulador.

- En caso de contacto del cuerpo con una sustancia corrosiva que haya salido de la batería, lave inmediatamente la piel con agua limpia y busque atención médica de inmediato.
- Retire la batería de la linterna si va a ser almacenada durante un largo período.
- No cargue baterías alcalinas.
- No abra la batería.
- No arroje baterías ni acumuladores al fuego.
- Mantenga los acumuladores y las baterías fuera del alcance de los niños.
- Al guardar la linterna durante un largo período, retire las baterías. Guarde la linterna lejos de la radiación UV, la humedad y los productos químicos.

UA

Дякуємо, що Ви вибрали продукт фірми Mactronic. Правильна експлуатація та технічне обслуговування дозволяють забезпечити тривалу роботу та надійність. Будь ласка, ознайомтеся з наведеною нижче інструкцією та збережіть її для подальшого використання, оскільки вона містить важливу інформацію щодо безпечного використання та догляду за пристроєм.

УВАГА!

Не рекомендується використовувати ліхтарик не за призначенням. Виробник відкликає гарантію, якщо пристрій використовується не за призначенням.

РОБОТА ПАЛЬНИКА

Щоб увімкнути ліхтарик, зніміть блокуду перемикача розміщену з правого боку, посунувши її вниз. Тепер перемістіть магнітний перемикач у напрямку до головки ліхтарика. Пружина перемикача поверне його у вихідне положення. Кожне переміщення перемикача буде змінювати режим освітлення на наступний, по порядку: HIGH -> LOW -> FLASHING -> OFF. Щоб захистити перемикач від випадкового спрацювання, зафіксуйте його за допомогою блокуди, посунувши її вгору, коли перемикач відійшов назад.

ЗАМІНА БАТАРЕЇ

Щоб вставити батареї, відкрутіть фіксуючий гвинт. Відкрутіть головку ліхтарика і вийміть висувну світлову головку. Помістіть 4 батареї AA (R6) в отвір, дотримуючись зазначеної полярності. Вставте головку відповідно до роз'євів на корпусі. Закрутіть головку ліхтарика до упору. Зафіксуйте головку, закрутивши фіксуючий гвинт. **Увага:** не відкривати при несприятливих умовах. **Увага:** Для мінімізації ризику вибуху батареї не можна використовувати разом нові та старі батареї, а також батареї різних виробників або різних типів.

Слід використовувати лише ті батареї-ки, які вказані нижче: Energizer E91, Duracell MN1500, Rayovac 815, Ansmann 5015548, Ansmann 1502-0002.

УВАГА!

Переконайтеся, що ви використовуєте оригінальні деталі, призначені для вашого пальника Mactronic®. Використання запасних частин інших виробників може вплинути на якість і продуктивність виробу. Акумуляторні батареї, що використовуються в цьому виробі, можуть підлягати переробці. Відповідно до правил ЄС щодо відходів електричного та електронного обладнання (WEEE), елементи живлення слід викидати не разом зі сміттям, а в спеціальні контейнери для батарейок. Проконсультуйтеся з місцевою компанією з переробки відходів щодо методу та типу переробки або іншої утилізації.

ЗАГАЛЬНА ІНФОРМАЦІЯ

Модифікації та ремонт:

Будькі модифікації або спроби неавторизованого ремонту користувачем без письмового дозволу фірми Mactronic® призведуть до автоматичного припинення дії гарантії.

Гарантія фірми Mactronic®:

Фірма Mactronic® надає 3-річну гарантію на свою продукцію. Є можливість продовжити гарантію до 5 років (обов'язково реєстрація покупки через форму – <https://mactronic.pl/gwarancja/>). Ця гарантія розповсюджується на будь-які заводські дефекти матеріалів та/або виробництва. Гарантія не розповсюджується на дефекти, що виникли в результаті нормального використання, появу іржі, на дефекти, спричинені самовільними модифікаціями, неналежним зберіганням, пошкодженням, спричинені падінням, неналежним поводженням, корозією, спричиненою витоком з батарейок або акумуляторів, а також на дефекти, спричинені використанням ліхтарика у спосіб, що не відповідає його цільовому призначенню.

ГАРАНТІЙНИЙ ТАЛОН

Гарантійний талон можна завантажити з веб-сайту www.mactronic.pl

ОБСЛУГОВУВАННЯ та ВИКОРИСТАННЯ БАТАРЕЙОК/АКУМУЛЯТОРА

Для зменшення ризику виникнення пожежі, ураження електричним струмом або отримання травм, будь ласка, ознайомтеся з детальною інструкцією з використання ліхтарика.

- Необхідно дотримуватися полярності підключення акумулятора/батареї.
- У разі контакту тіла з ідкою рідиною, що витікає з корпусу, слід одразу ж промити шкіру чистою водою і негайно звернутися до лікаря.
 - У разі довготривалого зберігання вийміть батарею з ліхтарика.
 - Не заряджайте лужні батареї.
 - Не розкривайте батарею.
 - Не кидайте батарею або акумулятор у вогонь.
 - Зберігайте акумулятор, а також батареї в недоступному для дітей місці.
 - При зберіганні ліхтарика протягом довгого часу вийміть з нього батареї. Зберігайте ліхтарик подалі від ультрафіолетового випромінювання, вологі та хімічних продуктів.



ISO 9001: 2015

AQAP 2110:2016

Mactronic® Group sp. z o.o., ul. Stargardzka 4
54-156 Wrocław, Poland
©2025 Mactronic® info@mactronic.pl
mactronic.pl